

AirMex NEBULA PREMIUM Serie Mobile Industrie-Luftbefeuchter

► Produkthighlights:

- 3x Industrie-Luftbefeuchter (5.760 - 13.511 m³/h)
- Realistischer Wasserausstoß von bis zu 50 Liter/Std.*
- Einsatz: mobile industrielle Luftbefeuchtung
- Technologie: Verdunstung über Befeuchtungspanels
- Verbeugen von Staubbildung und Geruchsbildung
- Verbeugen von elektrostatischer Aufladung
- Automatisches Befüllen durch 10m Wasserschlauch
- Manuelles Entleerungssystem
- Energiesparender Dauerbetrieb
- Einstellen max. Luftfeuchtigkeit möglich (Hygrostat)
- Optional stufenlos regelbarer Motor möglich
- Optional UV-Lampe zur Wassersterilisation möglich
- Mobile Ausführung - ohne Umbauarbeiten
- Hergestellt aus robusten Kunststoff und Edelstahl
- Industriequalität - 100% Made in EU

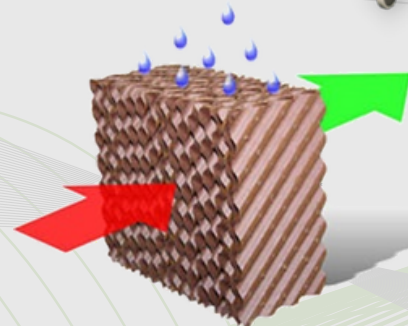

Die AirMex NEBULA Premium Serie besteht aus drei industriellen Luftbefeuchtern in mobiler Ausführung. Über einen Festwasseranschluss kann der Luftbefeuchter schnell und einfach mit der nötigen Wasserzufuhr versorgt werden. Eine automatische Hochleistungswasserpumpe befüllt den Tank des NEBULA PREMIUM und befeuchtet die 100 mm dicken Paneele. Der hocheffiziente Radialventilator sorgt für eine beachtliche Luftmengenleistung von bis zu 13.511 m³/h. Der trockene Luftstrom wird durch die befeuchteten Paneele geleitet, wobei die Raumluft bis zu 50 Liter Wasser pro Stunde aufnimmt. Über einen optionales Hygrostat lässt sich das gewünschte Luftfeuchtigkeitsniveau (z. B. 40 - 60 %) einstellen, wodurch ein automatischer Betrieb ermöglicht wird. Eine optimale Luftfeuchtigkeit trägt zum Schutz der Atemwege und Schleimhäute des Personals bei und kann in bestimmten Produktionsprozessen von Nöten sein (z. B. bei der Holzverarbeitung, in der Papier- und Kartonverarbeitung, in der Kunststoffverarbeitung, in der Elektrotechnik, in der Lebensmittelproduktion, in Gewächshäusern, usw.).

Wir freuen uns über Ihr Interesse und beraten Sie gerne persönlich:

AirMex GmbH | Äußere Oberastr. 36/3 | D-83026 Rosenheim

AirMex NEBULA PREMIUM Serie Mobile Industrie-Luftbefeuchter

Daneben haben industrielle Luftbefeuchter einen luftreinigenden Effekt: Ab einer Luftfeuchtigkeit von 40 - 60 % kann die Feuchtigkeit in der Luft Staub- und Geruchspartikel mit einem Wasserfilm umschließen und absinken lassen. Insbesondere das reduzierte Feinstaubaufkommen schützt die Atemwege des Personals. Bei explosionsfähigen Stäuben kann die erhöhte Luftfeuchtigkeit zur Reduzierung des Staubexplosionsrisikos beitragen. Die geruchsbekämpfende Wirkung ist in zahlreichen industriellen Produktions- und Verarbeitungsprozessen von Nutzen. Außerdem wird die Leitfähigkeit der Raumluft verbessert, wodurch elektrostatische Aufladungen verhindert werden können.

Technische Daten Modell	NEBULA PREMIUM 1000	NEBULA PREMIUM 2000	NEBULA PREMIUM 3000
Artikelnummer	20220706-06	20220706-07	20220706-08
Luftmengenleistung	5.760 m³/h – 13 Pa	13.511 m³/h – 107 Pa	13.511 m³/h – 107 Pa
Motor	0,75 kW - 230V/50Hz, stufenlos	2,20 kW - 400V/50Hz, einstufig	2,20 kW - 230V/50Hz, stufenlos
Lautstärke dB(A) (3m)	64	66	66
Panel	100mm - 1,60 m² - 1,00 m/s - 90 % Effizienz, Filterklasse G4	100mm - 2,84 m² - 1,30 m/s - 88 % Effizienz, Filterklasse G4	100mm - 2,84 m² - 1,30 m/s - 88 % Effizienz, Filterklasse G4
Wasserpumpe	16W 230V/50Hz	16W 230V/50Hz	16W 230V/50Hz
Wasserausstoß	Bis zu 21 L/h*	Bis zu 50 L/h*	Bis zu 50 L/h*

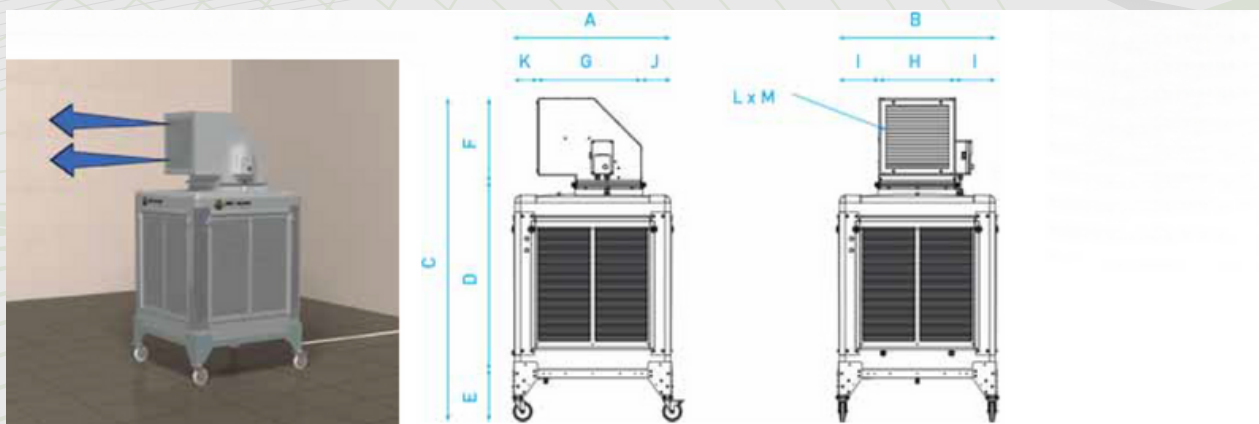

Modell	A	B	C	D	E	F	G	H	I	J	K	LXM	Leergewicht Kg	Gewicht mit Wasser Kg
PREMIUM 1000	825	825	1700	980	270	450	550	405	210	155	120	350x350	110	120
PREMIUM 2000/3000	1135	1135	2110	1140	270	700	650	655	240	145	340	600x600	210	230

Wir freuen uns über Ihr Interesse und beraten Sie gerne persönlich:

AirMex GmbH | Äußere Oberastr. 36/3 | D-83026 Rosenheim

AirMex NEBULA PREMIUM Serie Mobile Industrie-Luftbefeuchter

*Genereller Hinweis zum Wasserausstoß (Liter/Std.) und zur empfohlenen Raumgröße (m²) beim Einsatz von mobilen Industrie-Luftbefeuchtern: Eine Angabe zu diesen technischen Kennzahlen hängt stark von einer Vielzahl von Einflussgrößen ab, z. B.: Höhe über Meeresspiegel, Luftdruck, Wetterlage, Innentemperatur, Außentemperatur, Luftfeuchtigkeit vorher, maximale Luftfeuchtigkeit, Raumvolumen, Luftzirkulation, Luftmengenleistung, Qualität der Verdunstungsfilter, usw.. Die von uns angegebenen Werte entsprechen dem Einsatz unter üblichen Realbedingungen und weichen daher unter Umständen von den marktüblichen (praxisfernen) Kennzahlen ab.

Weiteres Zubehör:

- Inklusive: Nylon-Rollen mit Feststellbremsen
- Inklusive: Eckpfosten aus Edelstahl AISI-304
- Inklusive: 10 m Schlauch für Festwasseranschluss
- Inklusive: Schalttafel mit variabler Geschwindigkeitsregelung bzw. An-/Aus-Schalter
- Inklusive: Luftverteilung über 1-seitigen Diffuser mit Gitter

- Optional: 360°-Luftverteilung über 4-seitigen Diffusor mit Gittern, **Art.-Nr.: 20220706-DF**
- Optional: Hygrostat zur Messung der Luftfeuchtigkeit / für automatischen Betrieb, **Art.-Nr.: 20220706-HG**
- Optional: UV-Lampe zur Wassersterilisation, **Art.-Nr.: 20220708-UV**

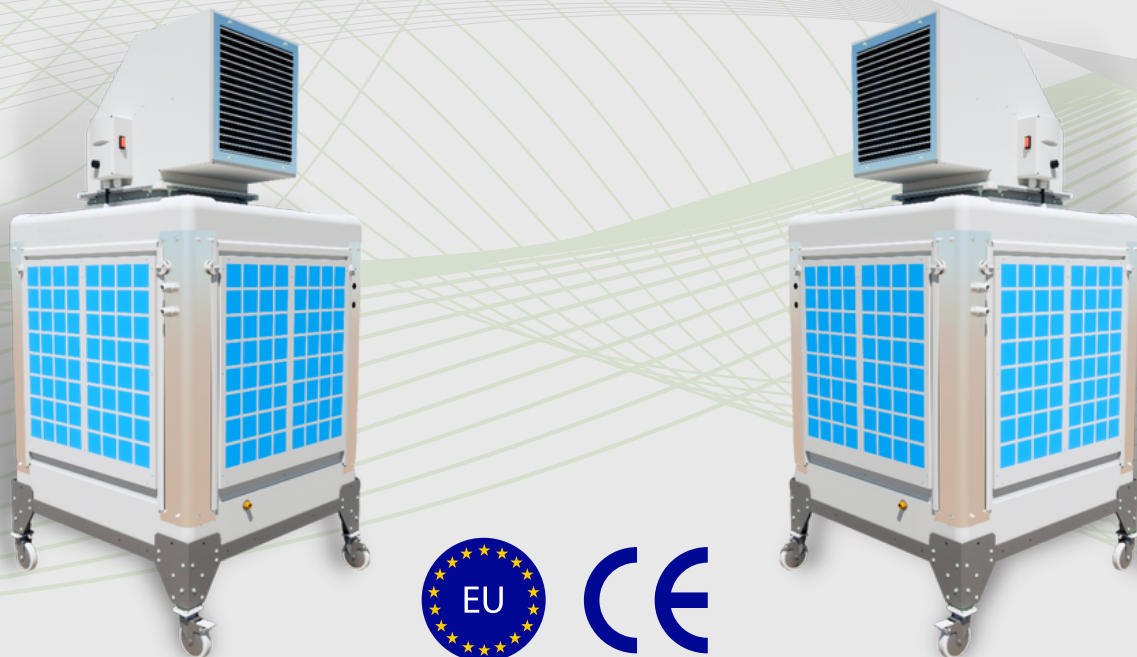

Wir freuen uns über Ihr Interesse und beraten Sie gerne persönlich:

AirMex GmbH | Äußere Oberastr. 36/3 | D-83026 Rosenheim